

Art.-Nr.: 11.01.43.00310



EVE-TR 50 AC3 VBV

## 技術資料

定格電力 50 Hz	1.25 kW
定格電力 60Hz	1.50 kW
50 Hzでの供給電圧	190-255V/330-440V AC3
60Hzでの供給電圧	190-290V/330-500V AC3
質量	38.500 kg
吸込量 (50Hz)	50.000 m <sup>3</sup> /h
吸込量 (60Hz)	60.000 m <sup>3</sup> /h
50Hzでのノイズレベル	67.0 dB(A)
真空 (50 Hz)	-600 mbar
カテゴリー	電気式真空発生器

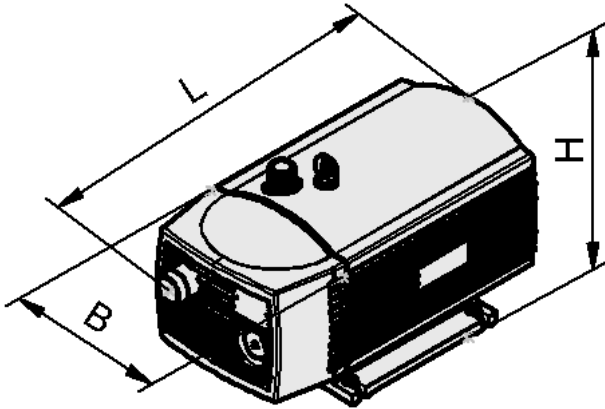

デザインデータ EVE-TR 50 AC3 VBV

## デザインデータ

グリッパーの長さ L2	131.00 mm
グリッパーの長さ L	572.00 mm
幅B2	51.00 mm
幅B	280.00 mm
高さ H	290.00 mm
内径d	7.00 mm
スレッドG2	G1-IG
吸込み穴用真空カートリッジのピッチ X1	220.0 mm
スレッドG3	G1"-F

Art.-Nr.: 11.01.43.00310

 技術資料

保護タイプ IP	IP 55
定格電力 50 Hz	1.25 kW
定格電力 60Hz	1.50 kW
50 Hzでの供給電圧	190-255V/330-440V AC3
60Hzでの供給電圧	190-290V/330-500V AC3
質量	38.500 kg
吸込量 (50Hz)	50.000 m <sup>3</sup> /h
吸込量 (60Hz)	60.000 m <sup>3</sup> /h
50Hzでのノイズレベル	67.0 dB(A)
カテゴリ	電気式真空発生器