

FINGER-COMP-SET BASE IND

Art.-Nr.: 10.13.04.00590



技術資料

構築用	フィンガーベース
アプリケーション	業界
フィンガー要素	機器セット

FINGER-COMP-SET BASE IND

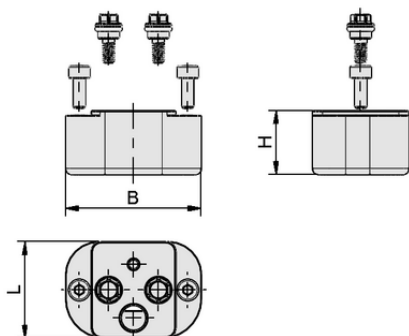

デザインデータ

グリッパーの長さ L	32.00 mm
幅 B	45.00 mm
高さ H	21.15 mm

デザインデータ FINGER-COMP-SET BASE IND



技術資料

質量	60.00 g
----	---------

