

Art.-Nr.: 10.04.01.00145



SB 435 340 6.6 IE3-TYP2 ER

Das Vakuum-Gebläse SB mit elektropneumatischer Reversierung wird als anschlussfertiges Produkt geliefert.

Technische Daten

Nennleistung bei 60 Hz	6,60 kW
Spannung bei 60 Hz	YY230/Y460V ±10%
Gewicht	110,500 kg
Saugvermögen (60 Hz)	435,000 m ³ /h
Farbe	RAL 7035 Lichtgrau
Ausführung	IE3:US/CAN
Vakuum (60 Hz)	340 mbar
mit	Elektropn. Reversierung
Zulassung	UL/CSA

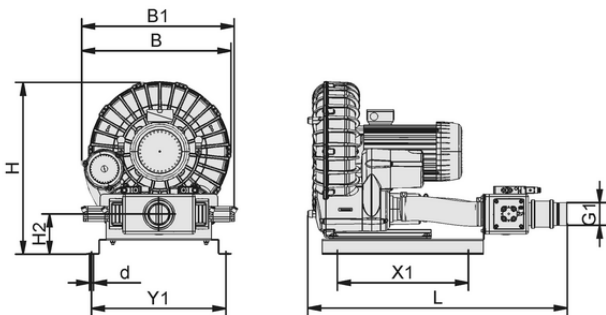

Konstruktionsdaten

Länge L	1.146,00 mm
Breite B1	559,00 mm
Breite B	537,00 mm
Höhe H2	134,00 mm
Höhe H	646,00 mm
Innendurchmesser d	13,00 mm
Gewinde G1	G2-1/2"-AG
Lochabstand Y1	506,0 mm
Lochabstand X1	730,0 mm

Konstruktionsdaten SB 435 340 6.6 IE3-TYP2 ER



Vakuumgebläse

SB 435 340 6.6 IE3-TYP2 ER



Art.-Nr.: 10.04.01.00145



Technische Daten

Schutzart IP	IP 55
Max. Vakuum	340 mbar
Spannung bei 60 Hz	YY230/Y460V ±10%
Gewicht	110,500 kg
Produktfamilie	SB-ER
Zulassung	UL/CSA



WWW.SCHMALZ.COM/10.04.01.00145