

Art.-Nr.: 10.02.02.07031

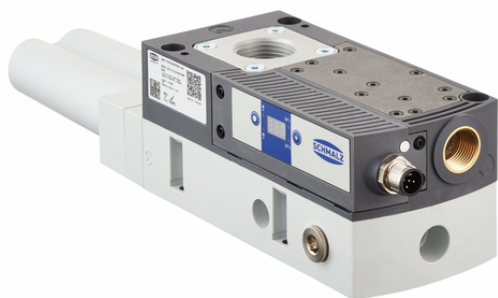

技術資料

属性	価値
デザインコンパクトエジェクタ	SA
構築真空スイッチ	PNPスイッチング
電気の接続	プラグM12、5ピン
サイズ	50.00
スレッドG1	G3/8"-F
スレッドG2	G3/4-IG
デザイン	高真空圧タイプ
電磁弁	ノーマルオープン

SCPLc 50 HV G SA NO PNP E2B

コンパクトエジェクタSCPLb / SCPLcは、様々な構成で利用可能で、接続すればすぐに使える製品として供給されます。

利用可能なスペアパーツ：サイレンサ、ノズルSEP、フィルターメッシュ

利用可能なアクセサリ：改造キット、取付け用ブラケット、真空ホース、ホーススリーブ、接続ケーブル、真空モニタリング、サイレンサー、集合排気ダクト

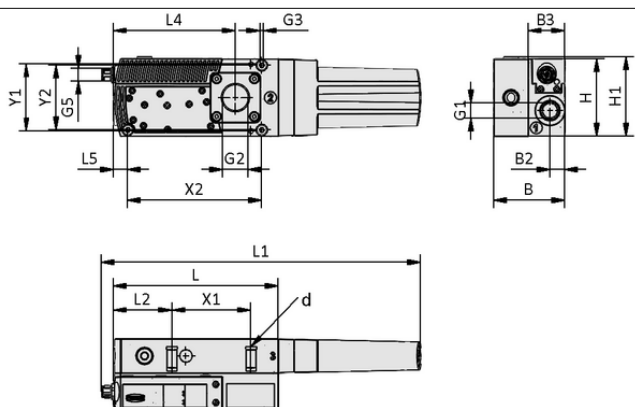

デザインデータ SCPLc 50 HV G SA NO PNP E2B

デザインデータ

属性	価値
グリッパーの長さ L1	297.00 mm
グリッパーの長さ L2	54.50 mm
グリッパーの長さ L	153.50 mm
幅 B2	13.80 mm
幅 B	66.00 mm
高さ H1	74.00 mm
高さ H	72.00 mm
内径 d	5.50 mm
スレッド G1	G3/8"-F
スレッド G2	G3/4-IG

Art.-Nr.: 10.02.02.07031

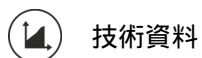

技術資料

属性	値
保護タイプ IP	IP 54
最大真空	900 mbar
ノイズレベル吸引	59.0 dB(A)
ノイズレベルフリー	66.0 dB(A)
質量	850.00 g
最大エア消費量 真空破壊	124.0 l/min
エア消費量真空破壊	7.400 m ³ /h
エア消費量吸引	12.600 m ³ /h
吸込量 (最大)	30.600 m ³ /h
サイズ	50.00
最適作動圧	4.50 bar
圧力範囲 (作動圧) [bar]	3.0 ~ 6.0 bar
作動温度	0 ~ 55 °C



コンパクトエジェクタ SCPLc 50 HV G SA NO PNP E2B



Art.-Nr.: 10.02.02.07031

テクニカルデータ

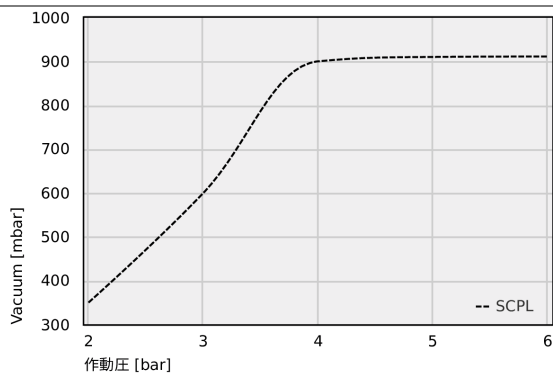

各作業圧で実現する真空度

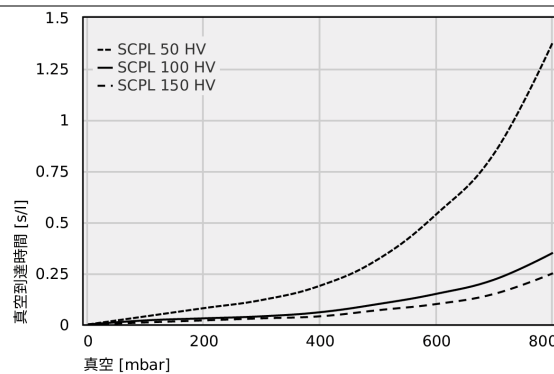

各真空範囲における真空到達時間[s/l]

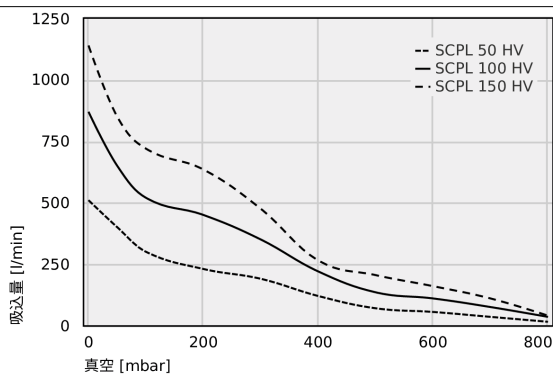

様々な到達真空圧での吸込量 [l/min]

各作業圧で実現する真空度

	2	3	4	5	6
SCPL	350.00	600.00	900.00	910.00	911.00

Art.-Nr.: 10.02.02.07031



各真空範囲における真空到達時間[s/l]

	0	100	200	300	400	500	600	700	800
SCPL 50 HV	-	0.04	0.08	0.12	0.19	0.32	0.54	0.84	1.38
SCPL 100 HV	-	0.02	0.03	0.04	0.06	0.10	0.15	0.22	0.35
SCPL 150 HV	-	0.01	0.02	0.03	0.04	0.07	0.10	0.15	0.25



様々な到達真空圧での吸込量 [l/min]

	0	50	100	200	300	400	500	600	700	800
SCPL 50 HV	510	400	300	230	190	120	70	55	35	15
SCPL 100 HV	870	650	520	450	350	220	135	110	75	35
SCPL 150 HV	1140	850	720	635	475	265	205	160	110	40



その他の資料

この記事に関するCADデータおよびその他の資料は、以下を参照のこと：www.schmalz.co.jp/10.02.02.07031

発注データ アクセサリ 10.02.02.07031

Typ		本数
接続ケーブル	ASK B-M12-5 5000 K-5P	21.04.05.00080
接続ケーブル	ASK B-M12-5 1000 S-M12-5	21.04.05.00158
接続ケーブル	ASK B-M12-5 2000 S-M12-5	21.04.05.00211
エジェクタ用ホルダー	BEF-WIN 72x25x77 SBPL/SCPL	10.02.01.01705
エア排気口接続セット	ABL-SET SBPL/SCPL M	10.02.01.01939
エア排気口接続セット	ABL-SET SBPL/SCPL L	10.02.01.01940
ホースニップル	ST 25 AL-EL	10.02.01.01680
真空フィルター	VFT G3/4-IG 80	10.07.01.00128



コンパクトエジェクタ

SCPLc 50 HV G SA NO PNP E2B



Art.-Nr.: 10.02.02.07031



発注データ スペアパーツ 10.02.02.07031

Typ		本数
エジェクタモジュール	SEP HV 3 16 22	10.02.01.01397
スペアパーツセット	ERS SEP-22 6xRUE-KLAP	10.02.01.01450
	ERS VENT SCPLb/c	10.02.02.07698
サイレンサ	SD 102x71x33 SBPL/SCPL	10.02.01.01585
シーリング材	DI-RA 112.5x34.8 NBR-55 SBPL/SCPL	10.02.01.01541
Oリング	O-RING 10x2.5 NBR-70	10.07.08.00002
ふるいラウンド	SIEB 36.2x0.2 A2 400 0.4/0.22	10.02.02.07119



WWW.SCHMALZ.CO.JP/10.02.02.07031