

Art.-Nr.: 10.02.02.05738



技術資料

| | |
|-----------|----------------------------|
| 構築真空スイッチ | PNPスイッチング |
| 電気の接続 | M8コネクタ、6ピン |
| 保護タイプ IP | IP 40 |
| ノズルサイズ | 0.3 mm |
| 最大真空 | 870 mbar |
| ノイズレベルフリー | 51.0 dB(A) |
| エア消費量吸引 | 3.5 l/min |
| 吸込量 (最大) | 2.2 l/min |
| 接続 電磁弁 | 接続ホース径：外径Φ4 mm ノーマルオープン |

SCPMc 03 S01 NO M8-6 PNP AAN

コンパクトエジェクタ SCPMは、すぐに接続可能な製品として納品されます。(接続ケーブルなし)

スペアパーツ: サイレンサ、フィルターエレメント

アクセサリ: 電気接続ケーブル、コネクタ



Art.-Nr.: 10.02.02.05738

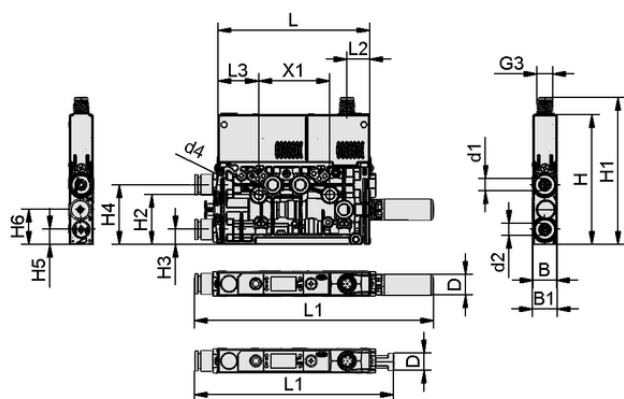

デザインデータ

| | |
|----------------------|----------|
| グリッパーの長さ L1 | 95.30 mm |
| グリッパーの長さ L2 | 11.40 mm |
| グリッパーの長さ L | 76.50 mm |
| 幅 B1 | 12.50 mm |
| 幅 B | 12.00 mm |
| 高さ H1 | 73.90 mm |
| 高さ H2 | 24.95 mm |
| 高さ H | 65.30 mm |
| 内径 d1 | 4.2 mm |
| d2 | 4.2 mm |
| スレッド G3 | M8x1-AG |
| グリッパーの長さ L3 | 20.50 mm |
| 高さ H3 | 7.50 mm |
| 高さ H4 | 30.00 mm |
| 吸込み穴用真空カートリッジのピッチ X1 | 36.0 mm |
| 高さ H5 | 7.50 mm |
| 高さ H6 | 17.50 mm |

デザインデータ SCPMc 03 S01 NO M8-6 PNP AAN



技術資料

| | |
|------------------|---------------|
| 電磁弁 | NO |
| 推奨圧縮エアホース内径 | 2.0 mm |
| 推奨ホース内径 真空 | 2.0 mm |
| 到達真空圧 | 87.0 % |
| 最大真空 | 25.691 inHg |
| 質量 | 84.00 g |
| 最大エア消費量 真空破壊 | 10.0 l/min |
| エア消費量吸引 | 0.123 cfm |
| 吸込量 (最大) | 2.2 l/min |
| 圧力範囲 (作動圧) [bar] | 2.0 ~ 6.0 bar |
| 作動温度 | 0 ~ 50 °C |
| 最大吸込量 | 0.077 cfm |
| ノズルサイズ | 03 |
| 電気の接続 | M8-6 |



WWW.SCHMALZ.COM/10.02.02.05738

Art.-Nr.: 10.02.02.05738



各作業圧で実現する真空度

| Typ | 2 | 2.5 | 3.0 | 3.5 | 4 | 4.5 | 5 | 5.5 | 6 |
|---------------|-----|-----|-----|-----|-----|-----|-----|-----|-----|
| SCPM 03/05/07 | 416 | 512 | 711 | 866 | 880 | 875 | 860 | 850 | 845 |
| SCPM 10 | 350 | 416 | 512 | 725 | 866 | 880 | 870 | 860 | 850 |
| SCPM 12 | 330 | 460 | 610 | 740 | 850 | 922 | 930 | 927 | 925 |



各真空範囲における真空到達時間[s/l]

| Typ | 0 | 100 | 200 | 300 | 400 | 500 | 600 | 700 | 800 |
|---------|------|------|------|------|------|-------|-------|-------|-------|
| SCPM 03 | 0.00 | 1.60 | 3.20 | 5.60 | 7.90 | 11.10 | 15.00 | 24.00 | 48.00 |
| SCPM 05 | 0.00 | 0.76 | 1.51 | 2.65 | 3.78 | 5.29 | 8.00 | 14.00 | 26.60 |
| SCPM 07 | 0.00 | 0.42 | 0.84 | 1.47 | 2.10 | 2.94 | 5.00 | 8.40 | 14.00 |
| SCPM 10 | 0.00 | 0.20 | 0.40 | 0.70 | 1.00 | 1.40 | 2.30 | 4.00 | 8.00 |
| SCPM 12 | 0.00 | 0.18 | 0.38 | 0.60 | 0.90 | 1.10 | 2.00 | 3.10 | 4.40 |



様々な到達真空圧での吸込量 [l/min]

| Typ | 0 | 100 | 200 | 300 | 400 | 500 | 600 | 700 | 800 | 900 |
|---------|------|------|------|------|------|------|------|------|------|------|
| SCPM 03 | 2.5 | 2.0 | 1.7 | 1.4 | 1.2 | 0.9 | 0.7 | 0.5 | 0.2 | 0.0 |
| SCPM 05 | 6.5 | 5.6 | 4.5 | 3.6 | 2.7 | 2.0 | 1.4 | 1.0 | 0.5 | 0.0 |
| SCPM 07 | 15.0 | 12.0 | 10.0 | 8.0 | 6.0 | 4.5 | 3.3 | 2.0 | 1.0 | 0.0 |
| SCPM 10 | 28.0 | 24.0 | 21.0 | 18.0 | 14.5 | 11.0 | 7.0 | 4.2 | 2.0 | 0.0 |
| SCPM 12 | 30.0 | 26.0 | 23.0 | 20.5 | 17.8 | 13.5 | 10.5 | 7.30 | 3.70 | 0.00 |



発注データ アクセサリ 10.02.02.05738

| Typ | | 本数 |
|--------------------|--------------------------------|----------------|
| 接続ケーブル | ASK WB-M8-6 2000 K-6P | 21.04.05.00488 |
| 接続ケーブル | ASK WB-M8-6 2000 S-M12-5 | 21.04.05.00489 |
| 接続ケーブル | ASK B-M8-6 5000 K-6P | 21.04.05.00255 |
| 分岐配管具 | ASV SCPMi B-M8-6 2xS-M12-4 | 10.02.02.05602 |
| サイレンサ付き (円形) | SD 10.5x31.7 SCPM | 10.02.02.05807 |
| 排気ユニット | ABL-SET SCPMi/c/b | 10.02.02.06080 |
| 取付けセット | SET SCPM MOUNT1 | 10.02.02.05805 |
| 取付け用ブラケット | BEF-WIN 15x50x36.1 1.5 SCPM | 10.02.02.05824 |
| ワンタッチホースコネクタ、ストレート | STV-GE M5-AG 4 | 10.08.02.00468 |
| ワンタッチホースコネクタ、ストレート | STV-GE M7-AG 6 | 10.08.02.00469 |
| ネジ接続アダプタ (inst) | ADP-G M5-IG 10.8x6 SCPMi/c/b | 10.02.02.05778 |
| ネジ接続アダプタ (inst) | ADP-G M5-IG 10.5x8.6 SCPMi/c/b | 10.02.02.05643 |

WWW.SCHMALZ.COM/10.02.02.05738

ミニコンパクトエジェクタ

SCPMc 03 S01 NO M8-6 PNP AAN



Art.-Nr.: 10.02.02.05738



発注データ スペアパーツ 10.02.02.05738

| Typ | | 本数 |
|---------------|---------------------------|----------------|
| サイレンサー付き (円形) | SD-EINS 6.4x21.8 SCPMi/cb | 10.02.02.05403 |



WWW.SCHMALZ.COM/10.02.02.05738