

Art.-Nr.: 10.02.02.03289



SEAC 10 RP R

El eyector con sistema de expulsión SEAC RP se suministra como producto listo para su conexión (cables no incluidos).

Accesorios disponibles: cable de conexión, soporte (adaptor de eyector)

Datos técnicos

Diámetro de la tobera	1,0 mm
Margen de presión (presión operativa) [bar]	4,0 ... 6,0 bar
Eyectores compactos de forma	Diseño derecha
Función del eyector	función de ahorro de aire neumática

Datos de diseño

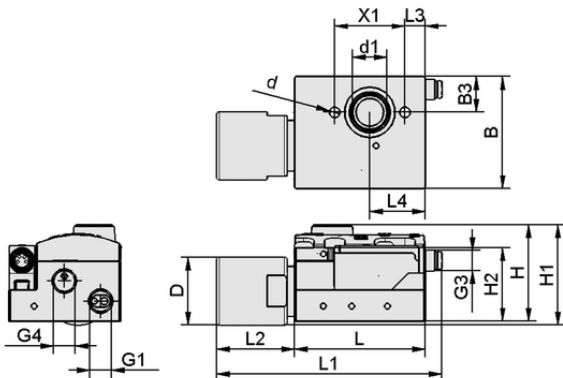

Longitud L2	29,50 mm
Longitud L	52,00 mm
Anchura B	44,50 mm
Altura H1	39,80 mm
Altura H2	29,30 mm
Altura H	38,30 mm
Diámetro exterior D	27,00 mm
Diámetro interior d1	13,8 mm
Diámetro interior d	4,30 mm
Rosca G1	G1/8"-HE
Longitud L3	8,00 mm
Longitud L4	22,00 mm
Anchura B3	14,20 mm
Cuadrícula de orificios X1	28,0 mm
Rosca G4	G1/8"-HE

Datos de diseño SEAC 10 RP R

Art.-Nr.: 10.02.02.03289

**Datos técnicos**

Diámetro de la tobera	1,0 mm
Grado de evacuación	85,0 %
Peso	180,00 g
Consumo máx. de aire soplado	92,0 l/min
Consumo de aire aspiración	2,295 cfm
Capacidad de aspiración (máx.)	2,100 m ³ /h
Margen de presión (presión operativa) [bar]	4,0 ... 6,0 bar
Margen de presión (presión operativa) [psi]	58,0 ... 87,0
Consumo de aire soplado	3,178 cfm
Capacidad de aspiración máx.	1,271 cfm
Vacío máx.	25,100 inHg
Familia de productos	SEAC-RP

Nota: Consumo de aire: A una presión operativa óptima (4,5 bar)



Art.-Nr.: 10.02.02.03289



Datos de rendimiento

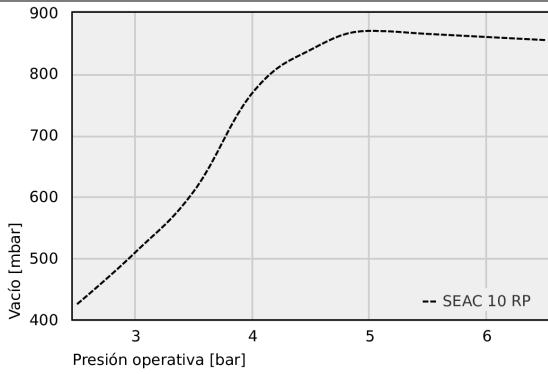

Vacío ejecutable a distintas presiones operativas

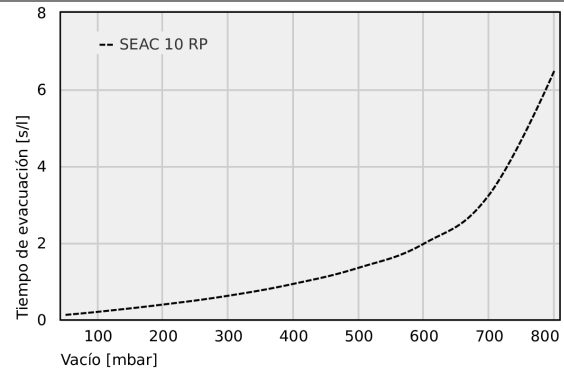

Tiempos de evacuación para distintos rangos de vacío [s/l]

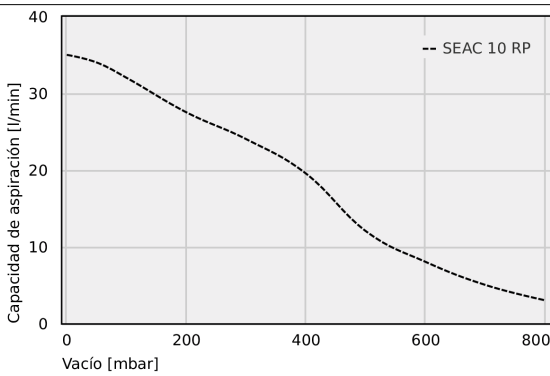

Capacidad de aspiración con distintos grados de evacuación [l/min]



Vacío ejecutable a distintas presiones operativas

	2.5	3	3.5	4	4.5	5	5.5	6	6.5	
SEAC 10 RP	425	510	610	770	840	870	865	860	855	-



Tiempos de evacuación para distintos rangos de vacío [s/l]

	50	100	200	300	400	500	600	700	800
SEAC 10 RP	0.12	0.20	0.39	0.62	0.93	1.35	1.98	3.26	6.50



Art.-Nr.: 10.02.02.03289

**Capacidad de aspiración con distintos grados de evacuación [l/min]**

	0	50	100	200	300	400	500	600	700	800
SEAC 10 RP	35	34	32	27.5	24	19.5	12	8	5	3

**Datos de pedido accesorios 10.02.02.03289**

Typ		Número de artículo
Adaptador de eyector	ADP-EJ 45.5x21x44-G1/4-IG SEAC VA-S	10.02.02.03483
Adaptador de eyector	ADP-EJ 45.5x21x44-G1/4-IG SEAC VA-L	10.02.02.03484
Adaptador de eyector	ADP-EJ 38x20x11-G1/4-IG SEAC	10.02.02.04067
Adaptador de eyector	ADP-EJ 38x20x11-G1/8-IG SEAC	10.02.02.04068
Soporte tooling ventosa	HT-SG A2 E 35 G1/4-AG	10.07.06.00435
Soporte tooling ventosa	HT-SG A2 E 35 G3/8-AG	10.07.06.00441
Soporte tooling ventosa	HT-SG A2 E 46 RA	10.07.06.00431
Soporte tooling ventosa	HT-SG A3 E 35 G1/4-AG	10.07.06.00338
Soporte tooling ventosa	HT-SG A3 E 35 G3/8-AG	10.07.06.00340
Soporte tooling ventosa	HT-SG A3 E 46 RA	10.07.06.00332

