

Art.-Nr.: 10.02.01.01958



SBP HV 2 04 7 KU

基本エジェクタSBP-HV/HFは、すぐに接続できる部品として供給されます。

利用可能な付属品：サイレンサー

## 技術資料

ノズル径	0.4 mm
到達真空圧	79.0 %
材質	プラスチック
エア消費量吸引	6.5 l/min
吸込量 (最大)	13.2 l/min
サイズ	7.00
ステージ本数	2
デザイン	高真空圧タイプ

## デザインデータ

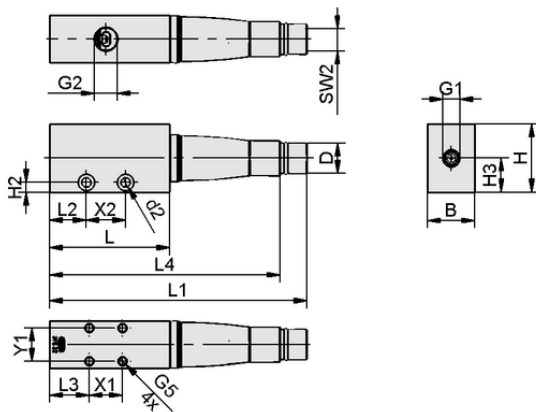

グリッパーの長さ L1	47.50 mm
グリッパーの長さ L2	10.00 mm
グリッパーの長さ L	36.50 mm
幅 B	19.00 mm
高さ H2	5.00 mm
高さ H	25.00 mm
外径 D	6.00 mm
d2	4.2 mm
スレッド G1	G1/8"-F
スレッド G2	G1/8"-IG
スパナサイズ SW2	4.0 mm
グリッパーの長さ L3	13.50 mm
高さ H3	12.50 mm
吸込み穴用真空カートリッジのピッチ Y1	12.0 mm
吸込み穴用真空カートリッジのピッチ X1	12.0 mm
吸込み穴用真空カートリッジのピッチ X2	19.0 mm
スレッド G5	M4-F

デザインデータ SBP HV 2 04 7 KU



Art.-Nr.: 10.02.01.01958

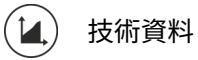

ノズル径	0.4 mm
推奨圧縮エアホース内径	2.0 mm
推奨ホース内径 真空	4.0 mm
到達真空圧	79.0 %
ノイズレベル吸引	57.0 dB(A)
ノイズレベルフリー	65.0 dB(A)
質量	21.50 g
エア消費量吸引	0.229 cfm
吸込量 (最大)	13.2 l/min
ステージ本数	2
圧力範囲 (作動圧) [bar]	2.0 ~ 6.0 bar
作動温度	0 ... 60 °C
圧力範囲 (作動圧) [psi]	29.0 ~ 87.0
最大吸込量	0.466 cfm
製品ファミリー	SBP-HV-HF-KU

Art.-Nr.: 10.02.01.01958

テクニカルデータ

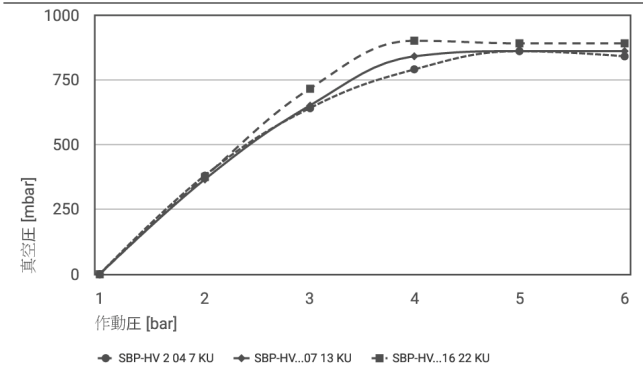

各作業圧で実現する真空度

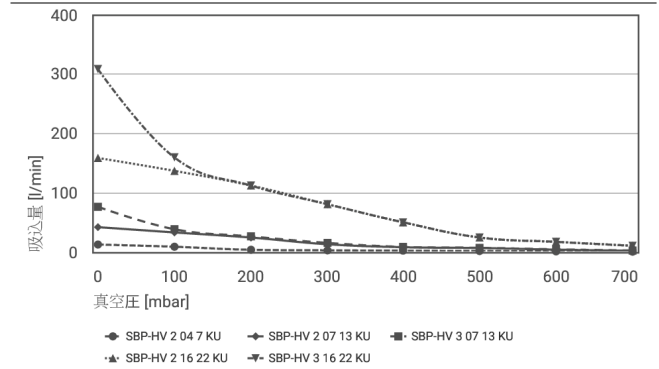

様々な到達真空圧での吸込量 [l/min]

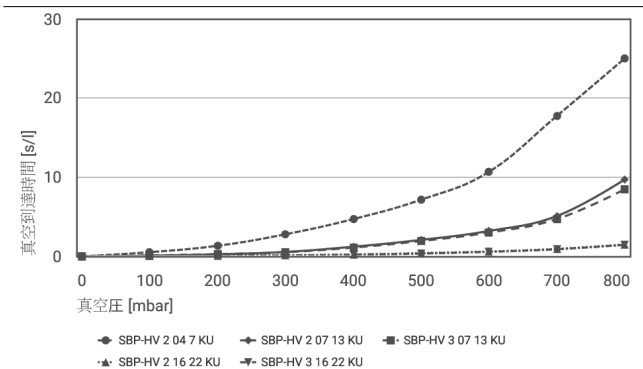

各真空範囲における真空到達時間[s/l]

各作業圧で実現する真空度

	1	2	3	4	5	6
SBP-HV 2 04 7 KU	-	380	640	790	860	840
SBP-HV...07 13 KU	-	365	650	840	860	860
SBP-HV...16 22 KU	-	375	715	900	890	890

Art.-Nr.: 10.02.01.01958



様々な到達真空圧での吸込量 [l/min]

	0	100	200	300	400	500	600	700
SBP-HV 2 04 7 KU	13.2	9.5	4.4	3.4	2.9	2.3	1.7	1.2
SBP-HV 2 07 13 KU	42.5	33.6	25.0	13.7	8.7	7.3	4.6	2.7
SBP-HV 3 07 13 KU	76.8	39	26.9	16	9.2	7.6	5.1	3.1
SBP-HV 2 16 22 KU	159	137.3	112.6	81.2	50.5	25	17.7	11.1
SBP-HV 3 16 22 KU	308.8	160	112.6	81.2	50.5	25	17.7	11.1



各真空範囲における真空到達時間[s/l]

	0	100	200	300	400	500	600	700	800
SBP-HV 2 04 7 KU	-	0.53	1.34	2.79	4.71	7.16	10.68	17.73	25
SBP-HV 2 07 13 KU	-	0.09	0.26	0.56	1.22	2.08	3.21	5.09	9.71
SBP-HV 3 07 13 KU	-	0.11	0.28	0.53	1.11	1.94	3.01	4.71	8.47
SBP-HV 2 16 22 KU	-	0.06	0.09	0.14	0.23	0.4	0.61	0.94	1.49
SBP-HV 3 16 22 KU	-	0.04	0.08	0.12	0.21	0.36	0.58	0.90	1.46



発注データ スペアパーツ 10.02.01.01958

Typ		本数
真空カートリッジ用ハウジング	SFE 7 POM	10.02.01.01808
エジェクタモジュール	SEP HV 2 04 7	10.02.01.01393
シュマルツホルダーキャップ	SHC 2 7	10.02.01.01510

