

基本エジェクタ SEG 30 LS

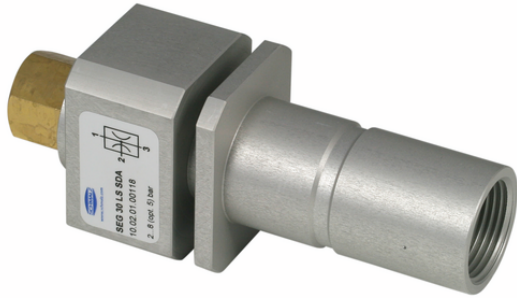

Art.-Nr.: 10.02.01.00260



技術資料

ノズル径	3.0 mm
エア消費量吸引	392.0 l/min
吸込量 (最大)	370.0 l/min
デザイン	高吸込量タイプ

SEG 30 LS

ベーシックエジェクタ SEGは、すぐに接続可能な製品として納品されます。

スペアパーツ: サイレンサ

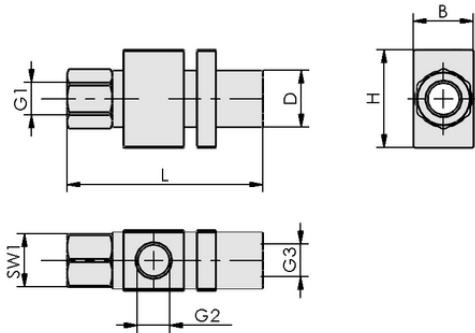

デザインデータ

グリッパーの長さ L	127.00 mm
幅 B	42.00 mm
高さ H	50.00 mm
外径 D	32.00 mm
スレッド G1	G3/8"-F
スレッド G2	G1/2-F
スパナサイズ SW1	22.0 mm
スレッド G3	G3/4"-F

デザインデータ SEG 30 LS



WWW.SCHMALZ.COM/10.02.01.00260

1

基本エジェクタ
SEG 30 LS



Art.-Nr.: 10.02.01.00260

 技術資料

ノズル径	3.0 mm
推奨圧縮エアホース内径	6.0 mm
推奨ホース内径 真空	12.0 mm
到達真空圧	55.0 %
質量	352.00 g
エア消費量吸引	13.843 cfm
吸込量 (最大)	22.200 m ³ /h
最適作動圧	5.00 bar
圧力範囲 (作動圧) [bar]	3.0 ~ 6.0 bar
作動温度	-10 ~ 80 °C
圧力範囲 (作動圧) [psi]	43.5 ~ 87.0
最適圧力	72.5 psi
最大吸込量	13.066 cfm
製品ファミリー	SEG

最大吸込量およびエア消費量は、作動圧4.5 barの場合の値です。※推奨ホース内径は、ホースの長さが最大2 mの場合の値です。

基本エジェクタ SEG 30 LS



Art.-Nr.: 10.02.01.00260

テクニカルデータ

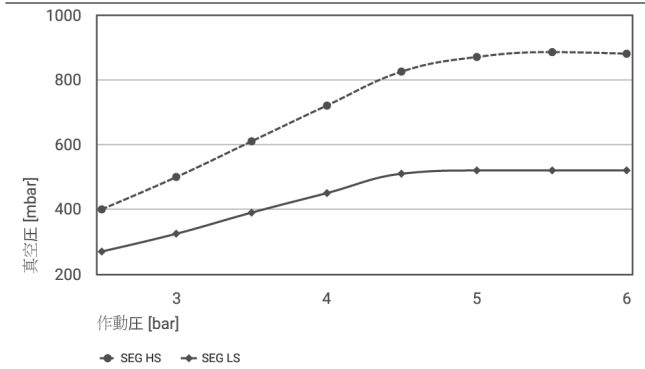

各作業圧で実現する真空度

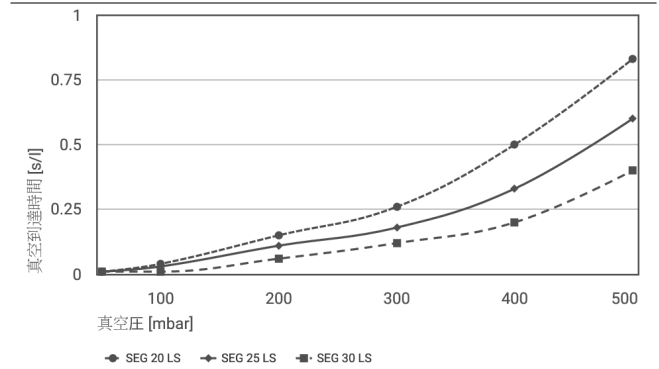

各真空範囲における真空到達時間[s/l]

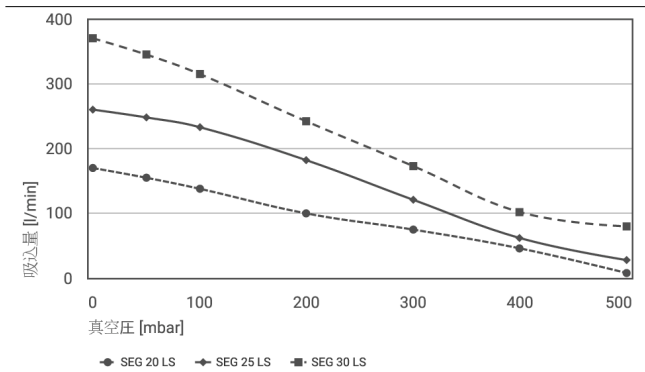

様々な到達真空圧での吸込量 [l/min]

各作業圧で実現する真空度

	2.5	3	3.5	4	4.5	5	5.5	6
SEG HS	400.00	500.00	610.00	720.00	825.00	870.00	885.00	880.00
SEG LS	270.00	325.00	390.00	450.00	510.00	520	520	520

基本エジェクタ
SEG 30 LS



Art.-Nr.: 10.02.01.00260

 各真空範囲における真空到達時間[s/l]

	50	100	200	300	400	500
SEG 20 LS	0.01	0.04	0.15	0.26	0.50	0.83
SEG 25 LS	0.01	0.03	0.11	0.18	0.33	0.60
SEG 30 LS	0.01	0.01	0.06	0.12	0.20	0.40

 様々な到達真空圧での吸込量 [l/min]

	0	50	100	200	300	400	500
SEG 20 LS	170	155	138	100	75	46	8
SEG 25 LS	260	248	233	182	121	62	28
SEG 30 LS	370	345	315	242	173	102	80

 発注データ アクセサリ **10.02.01.00260**

Typ		本数
真空フィルター	VFT G3/4-IG 80	10.07.01.00128