

Art.-Nr.: 10.01.53.00070



## Technische Daten

Attribut	Wert
Düsendurchmesser	0,7 mm
Aufbau Vakuum-Erzeuger	Ejektormodul SEP
Baugröße	2 13 22
Länge L	442,00 mm
Breite B	60,00 mm
Anordnung Saugzellen	1 Reihe, 18 mm

FXP-60-SW70 442 1R18 O20

Die Flächengreifsysteme FXP-60 und FMP-60 sind als anschlussfertiges Produkt verfügbar.

- Verfügbare Ersatzteile: Dichtschaum, Ejektordüsen, Stopfen, Schalldämpfer, Steckverschraubungen
- Verfügbares Zubehör: externe Vakuum-Erzeuger, Flanschmodule, Vakuum-Schlauch, Vakuum-Manometer, Vakuum-/Druckschalter, Federstößel, Kugelgelenke, Vakuum-Filter, Ventile

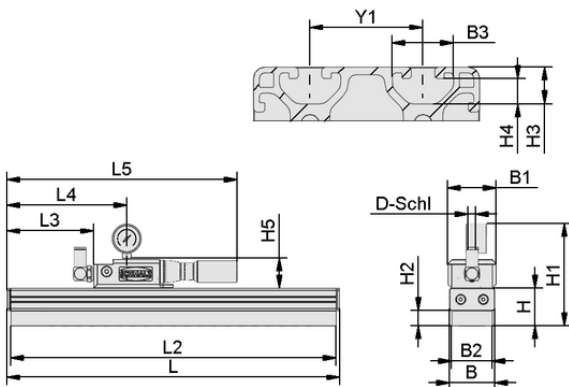

## Konstruktionsdaten

Attribut	Wert
Länge L2	432,00 mm
Länge L	442,00 mm
Breite B1	64,00 mm
Breite B2	54,00 mm
Breite B	60,00 mm
Höhe H1	102,00 mm
Höhe H2	20,00 mm
Höhe H	50,00 mm
Länge L3	115,00 mm
Länge L4	159,00 mm

Konstruktionsdaten FXP-60-SW70 442 1R18 O20



Art.-Nr.: 10.01.53.00070

**Technische Daten**

Attribut	Wert
Gewicht	1,500 kg
Luftverbrauch [l/min]	165,0 l/min
Anzahl Saugzellen	23
Saugvermögen (max.)	270,0 l/min
Produktfamilie	FXP-FMP-60
Anordnung	1R18
Dichtelement	Dichtschaum
Saugkraft bei -250 mbar	149,00 N

Luftverbrauch: Betriebsdruck 5 bar Saugvermögen (max.): Betriebsdruck 5 bar Saugkraft: Die Saugkraftangaben sind theoretische Werte bei -0,25 bar Vakuum. Die tatsächlichen Werte können abweichen. Sie werden ohne Sicherheitsfaktoren angegeben.

**Weitere Dokumentationen**

CAD-Daten und weitere Dokumente zum Artikel finden sie unter: [www.schmalz.com/10.01.53.00070](http://www.schmalz.com/10.01.53.00070)

**Auslaufartikel**

Die Produktfamilie läuft aus und ist noch verfügbar bis **31.12.2030**  
Ab diesem Zeitpunkt kann der Artikel nicht mehr bestellt werden.  
Alternativartikel

**Bestelldaten Zubehör 10.01.53.00070**

Typ		Artikelnummer
Flexolink	FLK G1/4-IG G1/4-AG	10.01.03.00178
Flexolink	FLK G1/4-AG G1/4-AG	10.01.03.00152
Vakuumanometer	VAM 40 V DR BAR	10.01.44.00249
Federstößel	FSTE-HD G1/4-AG 50 VG	10.01.02.00876
Vakuumschlauch (Meter)	VSL 10-7 PE MI-TR	10.07.09.00083
Vakuumschlauch (Meter)	VSL 10-7 PU MI-TR	10.07.09.00084
Flanschplatte	FLAN-PL 50x54x10 AL-PUL FXP-FMP-60	10.01.53.00029
Befestigungssatz	SET FXP/FMP-60	10.01.53.00025
Flanschmodul	MOD-FLAN 143.6x110 FXP/FMP-60	10.01.53.00153



Flächensauggreifer

# FXP-60-SW70 442 1R18 O20



Art.-Nr.: 10.01.53.00070



**Bestelldaten Verschleißteile 10.01.53.00070**

Typ		Artikelnummer
Dichtplatte (FXP/FMP-60)	DI-PL 432x54 1R18 LL-26x8 O20	10.01.53.00067



[WWW.SCHMALZ.COM/10.01.53.00070](http://WWW.SCHMALZ.COM/10.01.53.00070)