

Ventosa a campana (tonda)

## SAX 60 ED-85 G1/4-AG RP



Art.-Nr.: 10.01.19.00216



### Dati tecnici

|                                 |              |
|---------------------------------|--------------|
| Materiale della ventosa         | Elastodur ED |
| Durezza del materiale [Shore A] | 85,0 Shore A |
| Misura                          | 60,00        |
| Numero di pieghe                | 0,0          |
| Connessione                     | G1/4"-AG     |

SAX 60 ED-85 G1/4-AG RP

La ventosa SAX, disponibile in diversi diametri, viene fornita con nipplo di connessione vulcanizzato alla parte in elastomero.

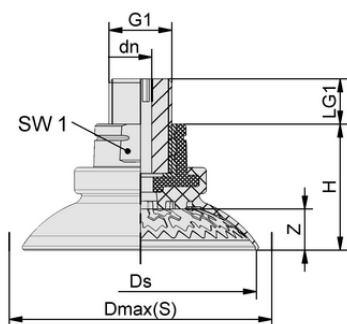

### Dati di costruzione

|                                 |          |
|---------------------------------|----------|
| Altezza H                       | 33,40 mm |
| Diametro nominale dn            | 6,10 mm  |
| Filettatura G1                  | G1/4"-AG |
| Lunghezza della filettatura LG1 | 14,5 mm  |
| Misura della chiave SW1         | 22,0 mm  |
| Freccia elastica Z              | 10,9 mm  |
| Diametro Ds                     | 61,5 mm  |
| Diametro Dmax(S)                | 69,7 mm  |

Dati di costruzione SAX 60 ED-85 G1/4-AG RP



[WWW.SCHMALZ.COM/10.01.19.00216](http://WWW.SCHMALZ.COM/10.01.19.00216)

1

Art.-Nr.: 10.01.19.00216

**Dati tecnici**

|                                  |                        |
|----------------------------------|------------------------|
| Materiale della ventosa          | Elastodur ED           |
| Durezza del materiale [Shore A]  | 85,0 Shore A           |
| Raggio pezzo min. (convesso)     | 30,0 mm                |
| Forza di presa (-600 mbar)       | 154,00 N               |
| Peso                             | 38,00 g                |
| Forza laterale                   | 107,0 N                |
| Forza laterale superficie oleosa | 155,0 N                |
| Volume                           | 25,200 cm <sup>3</sup> |
| Misura                           | 60,00                  |
| Numero di pieghe                 | 0,0                    |
| Connessione                      | G1/4"-AG               |
| Famiglia di prodotti             | SAX                    |

Nota: Forza di presa: I valori della forza di presa sono valori teorici con un vuoto di -0,6 bar e una superficie del pezzo asciutta, liscia e uniforme - sono specificati senza fattori di sicurezza. Diametro interno del tubo flessibile: Il diametro del tubo flessibile raccomandato si riferisce a un tubo di lunghezza pari a circa 2 m.



31.12.2026

