

Art.-Nr.: 10.01.17.00270



## Datos técnicos

Atributo	Valor
Tamaño	50,00
Función adicional	Sensor PNP
Margen de presión (presión operativa) [bar]	3,5 ... 6,0 bar
Fuerza de retención máx. con anillo de fricción	180,0 N
Enchufe	G1/4"-HE
Conexión eléctrica	Conector M12, 4 pol

SGM-HD-S 50 G1/4-IG PNP

La garra magnética SGM se suministra montada. El producto está disponible en tres variantes:

- Garra del tipo SGM – disponible en diversos diámetros
- Garra del tipo SGM-HD – superficie de la garra de acero inoxidable para aplicaciones robustas – disponible en diversos diámetros
- Garra del tipo SGM-S - control de émbolo

Piezas de repuesto disponibles: anillo de fricción, interruptor de proximidad

Accesorios disponibles: sistema de soporte



Art.-Nr.: 10.01.17.00270

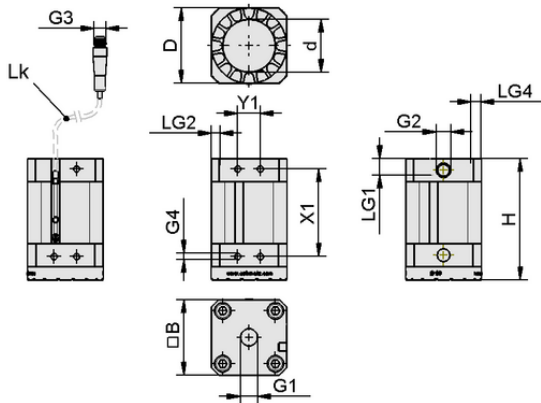

## Datos de diseño

Atributo	Valor
Anchura B	50,70 mm
Altura H	80,20 mm
Diámetro exterior D	50,00 mm
Rosca G1	G1/4"-HE
Longitud de rosca LG1	11,0 mm
Rosca G2	G1/8"-HE
Longitud de rosca LG2	6,0 mm
Longitud del cable	300,00 mm
Longitud de rosca LG4	7,0 mm
Cuadrícula de orificios Y1	15,0 mm
Cuadrícula de orificios X1	58,0 mm
Rosca G4	M5-HE
Rosca G3	M12x1-MA

Datos de diseño SGM-HD-S 50 G1/4-IG PNP



## Datos técnicos

Atributo	Valor
Peso	445,00 g
Posición de instalación	BEL
Fuerza de retención residual	0,3 N
Margen de presión (presión operativa) [bar]	3,5 ... 6,0 bar
Temperatura de uso	5 ... 70 °C
Fuerza de retención máx. con anillo de fricción	180,0 N
Familia de productos	SGM
Válvula de mando	Biestable

Nota: Fuerza de retención: El valor indicado es un dato estático sin factor de seguridad; medición sobre una chapa de 2 mm de espesor. Para el dimensionamiento de sistemas con ventosas magnéticas SGM se ha de aplicar un factor de seguridad de  $S = 3$



## Documentación adicional

Los datos CAD y otros documentos relacionados con el artículo pueden consultarse en: [www.schmalz.com/10.01.17.00270](http://www.schmalz.com/10.01.17.00270)



[WWW.SCHMALZ.COM/10.01.17.00270](http://WWW.SCHMALZ.COM/10.01.17.00270)

Art.-Nr.: 10.01.17.00270

**Datos de pedido accesorios 10.01.17.00270**

Typ		Número de artículo
Sistema de soporte	HTS-A2 SGM 50/70 OP	10.01.17.00578
Sistema de soporte	HTS-A2 D SGM 50/70 OP	10.01.17.00587
Sistema de soporte	HTS-A3 SGM 50/70 OP	10.01.17.00576
Sistema de soporte	HTS-A3 D SGM 50/70 OP	10.01.17.00583
Sistema de soporte	HPS-SGM 2M8 50/70 OP	10.01.17.00653
Cable de conexión	ASK B-M12-5 5000 K-5P	21.04.05.00080
Enchufe rápido recto	STV-GE G1/8-AG 6	10.08.02.00204
Conector rápido acodado	STV-W G1/8-AG 6	10.08.02.00158
Tubo flexible de vacío (metro)	VSL 6-4 PU MI-TR	10.07.09.00002

**Datos de pedido piezas de recambio 10.01.17.00270**

Typ		Número de artículo
Interruptor de proximidad	NAEH-SCHA SMAGN-PNP S051 300	10.01.17.00199

**Datos de pedido piezas de desgaste 10.01.17.00270**

Typ		Número de artículo
Anillo de fricción	REIB-RING SGM 50 PU-55	10.01.17.00138

