

Art.-Nr.: 10.01.17.00270



Données techniques

Attribut	Valeur
Taille	50,00
Fonction supplémentaire	Capteur PNP
Plage de pression (pression de service) [bar]	3,5 ... 6,0 bar
Force de préhension max. avec disque de friction	180,0 N
Prise	G1/4"-F
Connexion électrique	Connecteur M12, 4 pol

SGM-HD-S 50 G1/4-IG PNP

Le préhenseur magnétique SGM est livré monté. Le produit est disponible en trois variantes :

- Préhenseur de type SGM - disponible en différents diamètres
- Préhenseur de type SGM-HD - surface de préhension en acier inoxydable destinée à des applications robustes - disponible en différents diamètres
- Préhenseur de type SGM-S - contrôle du piston avec un capteur

Pièces de rechange disponibles : disque de friction, commutateur de proximité

Accessoires disponibles : système de support

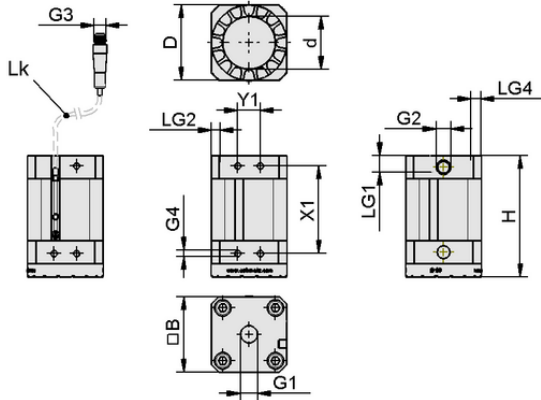

Art.-Nr.: 10.01.17.00270

**Données de construction**

Attribut	Valeur
Largeur B	50,70 mm
Hauteur H	80,20 mm
Diamètre extérieur D	50,00 mm
Filetage G1	G1/4"-F
Longueur du filetage LG1	11,0 mm
Filetage G2	G1/8"-F
Longueur du filetage LG2	6,0 mm
Longueur du câble	300,00 mm
Longueur du filetage LG4	7,0 mm
Espacement des trous Y1	15,0 mm
Espacement des trous X1	58,0 mm
Filetage G4	M5-F
Filetage G3	M12x1-M

Données de construction SGM-HD-S 50 G1/4-IG PNP

**Données techniques**

Attribut	Valeur
Poids propre	445,00 g
Position d'installation	BEL
Force de préhension restante	0,3 N
Plage de pression (pression de service) [bar]	3,5 ... 6,0 bar
Température de travail	5 ... 70 °C
Force de préhension max. avec disque de friction	180,0 N
Famille de produits	SGM
Vanne de commande	Bistable

Remarque : Force de préhension : La valeur indiquée est une valeur statique, sans facteur de sécurité ; mesure effectuée sur une tôle de 2 mm d'épaisseur. Un facteur de sécurité de $S = 3$ m doit être appliqué en présence de systèmes conçus avec préhenseurs magnétiques SGM

**Autres documentations**

Vous trouverez les données CAO et d'autres documents relatifs à l'article sous : www.schmalz.com/10.01.17.00270



WWW.SCHMALZ.COM/10.01.17.00270

Art.-Nr.: 10.01.17.00270

**Données de commande accessoires 10.01.17.00270**

Typ		Nombre d'article
Système de support	HTS-A2 SGM 50/70 OP	10.01.17.00578
Système de support	HTS-A2 D SGM 50/70 OP	10.01.17.00587
Système de support	HTS-A3 SGM 50/70 OP	10.01.17.00576
Système de support	HTS-A3 D SGM 50/70 OP	10.01.17.00583
Système de support	HPS-SGM 2M8 50/70 OP	10.01.17.00653
Câble de raccordement	ASK B-M12-5 5000 K-5P	21.04.05.00080
Raccord rapide droit	STV-GE G1/8-AG 6	10.08.02.00204
Raccord rapide coudé	STV-W G1/8-AG 6	10.08.02.00158
Flexible de vide (mètre)	VSL 6-4 PU MI-TR	10.07.09.00002

**Données de commande pièce de rechange 10.01.17.00270**

Typ		Nombre d'article
Commutateur de proximité	NAEH-SCHA SMAGN-PNP S051 300	10.01.17.00199

**Données de commande pièces d'usure 10.01.17.00270**

Typ		Nombre d'article
Anneau de friction	REIB-RING SGM 50 PU-55	10.01.17.00138

