

Ventosa a soffietto HT1 (tonda)

## SAB 100 HT1-60 G1/4-IG



Art.-Nr.: 10.01.06.02961



### Dati tecnici

Materiale della ventosa	Materiale a temperatura elevata HT1
Durezza del materiale [Shore A]	60,0 Shore A
Misura	100,00
Numero di pieghe	1,5
Connessione	G1/4-IG
Materiale del nipplo	Nichelato

SAB 100 HT1-60 G1/4-IG

La ventosa SAB HT1, disponibile in diversi diametri, viene fornita con nipplo di connessione vulcanizzato a la parte in elastomero.

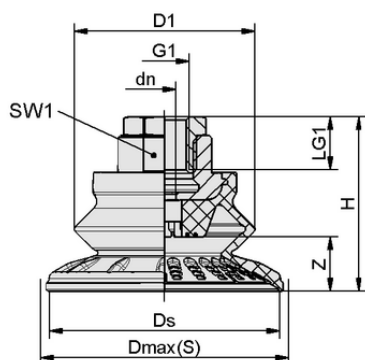

### Dati di costruzione

Altezza H	61,80 mm
Diametro esterno D1	77,0 mm
Diametro nominale dn	6,00 mm
Filettatura G1	G1/4"-IG
Lunghezza della filettatura LG1	20,0 mm
Misura della chiave SW1	22,0 mm
Freccia elastica Z	25,8 mm
Diametro Ds	100,8 mm
Diametro Dmax(S)	110,0 mm

Dati di costruzione SAB 100 HT1-60 G1/4-IG



[WWW.SCHMALZ.COM/10.01.06.02961](http://WWW.SCHMALZ.COM/10.01.06.02961)

1

Art.-Nr.: 10.01.06.02961

**Dati tecnici**

Materiale della ventosa	Materiale a temperatura elevata HT1
Durezza del materiale [Shore A]	60,0 Shore A
Diametro interno del tubo (raccomandato) d	6,0 mm
Raggio pezzo min. (convesso)	90,0 mm
Forza di strappo	357,00 N
Forza di presa (-600 mbar)	190,00 N
Peso	101,90 g
Forza laterale	220,0 N
Forza laterale superficie oleosa	214,0 N
Volume	115,000 cm <sup>3</sup>
Misura	100,00
Numero di pieghe	1,5
Famiglia di prodotti	SAB

Nota: Forza di presa: I valori della forza di presa sono valori teorici con un vuoto di -0,6 bar e una superficie del pezzo asciutta, liscia e uniforme - sono specificati senza fattori di sicurezza. Diametro interno del tubo flessibile: Il diametro del tubo flessibile raccomandato si riferisce a un tubo di lunghezza pari a circa 2 m.

