

Körüklü vantuz HT1 (yuvarlak)

## SAB 100 HT1-60 G1/4-IG



Art.-Nr.: 10.01.06.02961



### Teknik veriler

Vantuz malzemesi	Yüksek sıcaklık malzemesi HT1
Malzeme sertliği [Shore A]	60,0 Shore A
Boyut	100,00
Körük Sayısı	1,5
Bağlantı	G1/4-IG
Meme ucu malzemesi	Nikel kaplama

SAB 100 HT1-60 G1/4-IG

Çeşitli çaplarda mevcut olan vantuz SAB HT1, elastomer parçaya vulkanize edilmiş bağlantı nipeli ile birlikte teslim edilir.

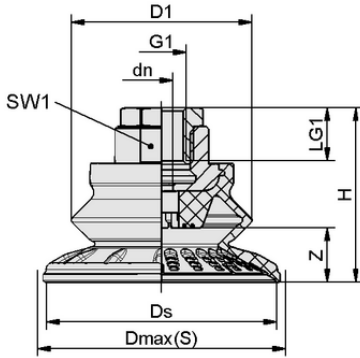

### Tasarım verileri

Yükseklik H	61,80 mm
Diş çap D1	77,0 mm
Nominal çap dn	6,00 mm
Diş G1	G1/4"-F
Diş uzunluğu LG1	20,0 mm
Anahtar boyutu SW1	22,0 mm
Yay stroku Z	25,8 mm
Çap Ds	100,8 mm
Çap Dmax(S)	110,0 mm

Tasarım verileri SAB 100 HT1-60 G1/4-IG



[WWW.SCHMALZ.COM/10.01.06.02961](http://WWW.SCHMALZ.COM/10.01.06.02961)

1

Art.-Nr.: 10.01.06.02961

**Teknik veriler**

Vantuz malzemesi	Yüksek sıcaklık malzemesi HT1
Malzeme sertliği [Shore A]	60,0 Shore A
Hortum çapı (tavsiye edilen) d	6,0 mm
İş parçası yarıçapı dak (dışbükey)	90,0 mm
Çekme kuvveti	357,00 N
Emme kuvveti (-600mbar)	190,00 N
Ağırlık	101,90 g
Yanal kuvvet	220,0 N
Yanal kuvvet yağlı yüzey	214,0 N
Cilt	115,000 cm <sup>3</sup>
Boyut	100,00
Körük Sayısı	1,5
Ürün ailesi	SAB

Note: Suction force: The suction force values are theoretical values at -0.6 bar vacuum and a dry, smooth and even workpiece surface – they are specified without safety factors. Hose inner diameter: The recommended hose diameter refers to a hose length of approx. 2 m

