

Art.-Nr.: 10.01.06.01654

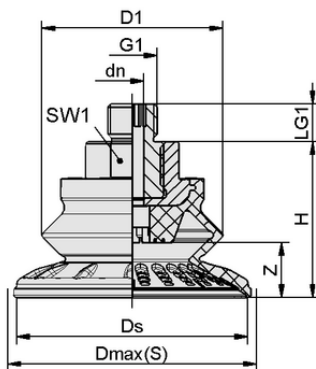

SAB 22 NBR-60 M10-AG

Der Sauggreifer SAB, verfügbar in verschiedenen Durchmessern, wird mit anvulkanisiertem Anschlussnippel geliefert.



Konstruktionsdaten SAB 22 NBR-60 M10-AG

Technische Daten

Saugerwerkstoff	Nitrilkautschuk NBR
Materialhärte [Shore A]	60,0 Shore A
Baugröße	22,00
Faltenanzahl	1,5
Anschluss	M10-AG
Nippelwerkstoff	Stahl

Konstruktionsdaten

Höhe H	25,00 mm
Außendurchmesser D1	22,0 mm
Nenndurchmesser dn	3,50 mm
Gewinde G1	M10-AG
Gewindelänge LG1	12,0 mm
Schlüsselweite SW1	16,0 mm
Federweg Z	5,8 mm
Durchmesser Ds	20,6 mm
Durchmesser Dmax(S)	24,0 mm

Hinweis: Zulässige Maßtoleranzen für Elastomerteile nach DIN ISO 3302-1 M3

Art.-Nr.: 10.01.06.01654

**Technische Daten**

Saugerwerkstoff	Nitrilkautschuk NBR
Materialhärte [Shore A]	60,0 Shore A
Schlauchinnendurchmesser (empf.) d	4,0 mm
Werkstückradius min. (konvex)	20,0 mm
Abreißkraft	24,00 N
Saugkraft (-600mbar)	16,00 N
Gewicht	7,00 g
Querkraft	18,0 N
Querkraft geölte Oberfläche	6,0 N
Volumen	1,500 cm ³
Baugröße	22,00
Faltenanzahl	1,5
Produktfamilie	SAB

Hinweis: Saugkraft: Die Saugkraftangaben sind theoretische Werte bei -0,6 bar Vakuum sowie trockener, glatter und ebener Werkstückoberfläche - sie werden ohne Sicherheitsfaktoren angegeben Querkraft: Die Querkraftangaben sind gemessene Werte bei -0,6 bar Vakuum bei trockener bzw. geölter und glatter, ebener Werkstückoberfläche. Je nach Werkstückoberfläche und Beschaffenheit können die tatsächlichen Werte abweichen.
Schlauchinnendurchmesser: Der empfohlene Schlauchdurchmesser bezieht sich auf eine Schlauchlänge von ca. 2 m

