

Сильфонная присоска (круглая)
FGA 25 NBR-55 N016



Art.-Nr.: 10.01.06.00376



FGA 25 NBR-55 N016

Технические данные

Attribute	Value
Материал присоски	Нитрильный каучук NBR
Твердость материала [Shore A]	55,0 Shore A
размер	25,00
Количество складок	1,5

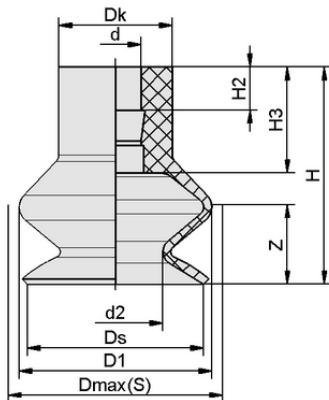

Конструктивные данные FGA 25 NBR-55 N016

Конструктивные данные

Attribute	Value
Высота H2	3,80 mm
Высота H	23,00 mm
Наружный диаметр D1	25,0 mm
Диаметр головки Dk	10,0 mm
d2	9,9 mm
Внутренний диаметр d	4,50 mm
Ход пружины Z	9,0 mm
Диаметр Ds	22,5 mm
Высота H3	8,90 mm
Диаметр Dmax(S)	26,5 mm

Примечание: Допустимые допуски размеров для деталей из эластомера в соответствии с DIN ISO 3302-1 M3



WWW.SCHMALZ.COM/10.01.06.00376

Сильфонная присоска (круглая)
FGA 25 NBR-55 N016



Art.-Nr.: 10.01.06.00376



Технические данные

Attribute	Value
Материал присоски	Нитрильный каучук NBR
Радиус заготовки мин. (выпуклый)	20,0 mm
Всасывающая сила (-600 мбар)	5,30 N
Вес	2,7 g
размер	25,00
Количество складок	1,5
Семейство продуктов	FGA

Note: Suction force: The suction force values are theoretical values at -0.6 bar vacuum and a dry, smooth and even workpiece surface – they are specified without safety factors. Hose inner diameter: The recommended hose diameter refers to a hose length of approx. 2 m



Further documentation

CAD data and other documents relating to the article can be found at: www.schmalz.com/10.01.06.00376



Данные для заказа Аксессуары 10.01.06.00376

Тип		Количество предметов
Соединительный ниппель для вакуумной присоски	SA-NIP N016 G1/8-AG DN350	10.01.06.05735
Соединительный ниппель для вакуумной присоски	SA-NIP N016 G1/8-IG DN350	10.01.06.05731
Соединительный ниппель для вакуумной присоски	SA-NIP N016 M5-AG DN250	10.01.06.00123
Вставка присоски Schmalz PEEK	SPI 25 PEEK	10.01.06.03286



WWW.SCHMALZ.COM/10.01.06.00376