

Art.-Nr.: 10.01.05.00097



Technische Daten

Saugerwerkstoff	Nitrilkautschuk NBR
Materialhärte [Shore A]	55,0 Shore A
Anschluss	G1/4"-IG
Abmessung (LxB)	45x15
Nippelwerkstoff	Aluminium

SGON 45x15 NBR-55 G1/4-IG

Der Sauggreifer SGON (Elastomerteil + Anschlussnippel) wird unmontiert geliefert. Die Lieferung besteht aus:

- Sauger vom Typ SGO – Elastomerteil, verfügbar in verschiedenen Größen (LxB) und Materialien
- Anschlussnippel vom Typ SA-NIP – verfügbar mit verschiedenen Gewinden
- Ab Größe 24 x 8 mm ist eine Zweiohrklemme im Lieferumfang enthalten

Verfügbare Ersatzteile: Sauger SGO, Anschlussnippel SA-NIP, Zweiohrklemme

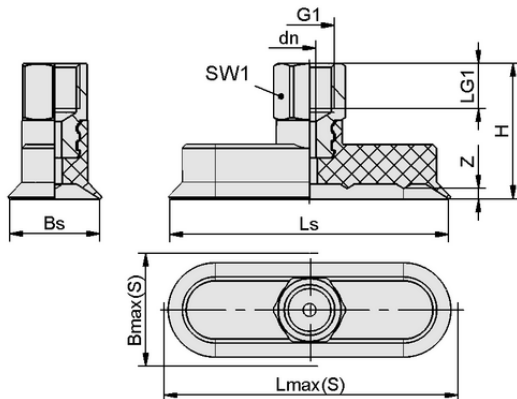

Konstruktionsdaten SGON 45x15 NBR-55 G1/4-IG

Konstruktionsdaten

Höhe H	36,00 mm
Nenndurchmesser dn	3,00 mm
Gewinde G1	G1/4"-IG
Gewindelänge LG1	12,0 mm
Schlüsselweite SW1	17,0 mm
Federweg Z	2,0 mm
Saugerbreite Bs	14,40 mm
Ls	44,40 mm
Lmax(S)	46,00 mm
Bmax(S)	16,50 mm

Hinweis: Die zulässigen Maßtoleranzen von Gummiteilen entsprechen DIN ISO 3302-1 M3.



Art.-Nr.: 10.01.05.00097



Technische Daten

Saugerwerkstoff	Nitrilkautschuk NBR
Materialhärte [Shore A]	55,0 Shore A
Schlauchinnendurchmesser (empf.) d	6,0 mm
Werkstückradius min. (konvex)	10,0 mm
Saugkraft (-600mbar)	28,20 N
Gewicht	14,30 g
Volumen	2,306 cm ³
Faltenanzahl	0,0
Produktfamilie	SGON
Abmessung (LxB)	45x15

Hinweis: Saugkraft: Die Saugkraftangaben sind theoretische Werte bei -0,6 bar Vakuum sowie trockener, glatter und ebener Werkstückoberfläche - sie werden ohne Sicherheitsfaktoren angegeben Schlauchinnendurchmesser: Der empfohlene Schlauchdurchmesser bezieht sich auf eine Schlauchlänge von ca. 2 m



Bestelldaten Ersatzteile 10.01.05.00097

Typ		Artikelnummer
Saugeranschlussnippel	SA-NIP N023 G1/4-IG DN350	10.01.05.00121
Zweiohrklemme	ZOKL 15-18	10.07.10.00033



Bestelldaten Verschleißteile 10.01.05.00097

Typ		Artikelnummer
Flachsauger (oval)	SGO 45x15 NBR-55 N023	10.01.05.00153
Zweiohrklemme	ZOKL 15-18	10.07.10.00033

