

Technische Daten

Saugerwerkstoff	Hochtemp. Material HT1
Materialhärte [Shore A]	60,0 Shore A
Baugröße	35,00
Vakuum-Anschluss	G1/8"-IG

SUF 35 HT1-60 G1/8-IG

Der Sauggreifer SUF (Elastomerteil + Anschlussnippel) wird montiert geliefert.

Verfügbare Ersatzteile: Sauger SUF, Anschlussnippel SC

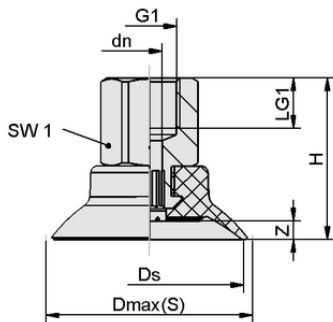

Konstruktionsdaten

Höhe H	28,90 mm
Nenndurchmesser dn	6,10 mm
Gewinde G1	G1/8"-IG
Gewindelänge LG1	8,0 mm
Schlüsselweite SW1	17,0 mm
Federweg Z	3,5 mm
Durchmesser Ds	35,0 mm
Durchmesser Dmax(S)	39,2 mm

Konstruktionsdaten SUF 35 HT1-60 G1/8-IG



Flachsauggreifer (rund)
SUF 35 HT1-60 G1/8-IG



Art.-Nr.: 10.01.01.14110



Technische Daten

Saugerwerkstoff	Hochtemp. Material HT1
Materialhärte [Shore A]	60,0 Shore A
Schlauchinnendurchmesser (empf.) d	4,0 mm
Werkstückradius min. (konvex)	40,0 mm
Abreibkraft	46,00 N
Gewicht	15,90 g
Volumen	2,400 cm ³
Baugröße	35,00
Faltenanzahl	0,0
Produktfamilie	SUF

Hinweis: Saugkraft: Die Saugkraftangaben sind theoretische Werte bei -0,6 bar Vakuum sowie trockener, glatter und ebener Werkstückoberfläche - sie werden ohne Sicherheitsfaktoren angegeben Schlauchinnendurchmesser: Der empfohlene Schlauchdurchmesser bezieht sich auf eine Schlauchlänge von ca. 2 m



Bestelldaten Ersatzteile 10.01.01.14110

Typ		Artikelnummer
Flachsauger (rund)	SUF 35 HT1-60 SC050	10.01.01.13994
Schmalz-Connector	SC 050 G1/8-IG	10.01.06.04308



WWW.SCHMALZ.COM/10.01.01.14110