

Ventosa piatta (tonda)

## SUF 50 HT1-60 G1/8-AG



Art.-Nr.: 10.01.01.14108



### Dati tecnici

|                                 |                                     |
|---------------------------------|-------------------------------------|
| Materiale della ventosa         | Materiale a temperatura elevata HT1 |
| Durezza del materiale [Shore A] | 60,0 Shore A                        |
| Misura                          | 50,00                               |
| Attacco del vuoto               | G1/8"-AG                            |

SUF 50 HT1-60 G1/8-AG

La ventosa SUF (parte in elastomero + nipplo di connessione) viene fornita montata.

Pezzi di ricambio disponibili: Ventosa SUF, nipplo di connessione SC

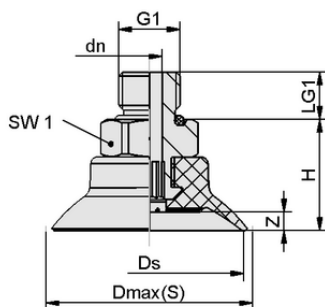

### Dati di costruzione

|                                 |          |
|---------------------------------|----------|
| Altezza H                       | 24,20 mm |
| Diametro nominale dn            | 4,10 mm  |
| Filettatura G1                  | G1/8"-AG |
| Lunghezza della filettatura LG1 | 7,5 mm   |
| Misura della chiave SW1         | 17,0 mm  |
| Freccia elastica Z              | 5,0 mm   |
| Diametro Ds                     | 50,0 mm  |
| Diametro Dmax(S)                | 54,3 mm  |

Dati di costruzione SUF 50 HT1-60 G1/8-AG



[WWW.SCHMALZ.COM/10.01.01.14108](http://WWW.SCHMALZ.COM/10.01.01.14108)

1

Ventosa piatta (tonda)

## SUF 50 HT1-60 G1/8-AG



Art.-Nr.: 10.01.01.14108



### Dati tecnici

|  |                                     |
|--|-------------------------------------|
| Materiale della ventosa                    | Materiale a temperatura elevata HT1 |
| Durezza del materiale [Shore A]            | 60,0 Shore A                        |
| Diametro interno del tubo (raccomandato) d | 4,0 mm                              |
| Raggio pezzo min. (convesso)               | 75,0 mm                             |
| Forza di strappo                           | 95,00 N                             |
| Forza di presa (-600 mbar)                 | 95,00 N                             |
| Peso                                       | 23,10 g                             |
| Volume                                     | 7,100 cm <sup>3</sup>               |
| Misura                                     | 50,00                               |
| Numero di pieghe                           | 0,0                                 |
| Famiglia di prodotti                       | SUF                                 |

Nota: Forza di presa: I valori della forza di presa sono valori teorici con un vuoto di -0,6 bar e una superficie del pezzo asciutta, liscia e uniforme - sono specificati senza fattori di sicurezza. Diametro interno del tubo flessibile: Il diametro del tubo flessibile raccomandato si riferisce a un tubo di lunghezza pari a circa 2 m.



### Dati di ordinazione pezzi di ricambio 10.01.01.14108

| Typ                       |                     | Numero articolo |
|---------------------------|---------------------|-----------------|
| Schmalz-Connector         | SC 050 G1/8-AG      | 10.01.06.04250  |
| Aspiratore piatto (tondo) | SUF 50 HT1-60 SC050 | 10.01.01.13996  |



[WWW.SCHMALZ.COM/10.01.01.14108](http://WWW.SCHMALZ.COM/10.01.01.14108)